



VENT

VENT srl - Via alla Cascata, 5/7 - 23815 - Introbio (LC) - Italy

MINI BAJA

ISTRUZIONI PER L'USO E LA MANUTENZIONE

(Istruzioni originali)

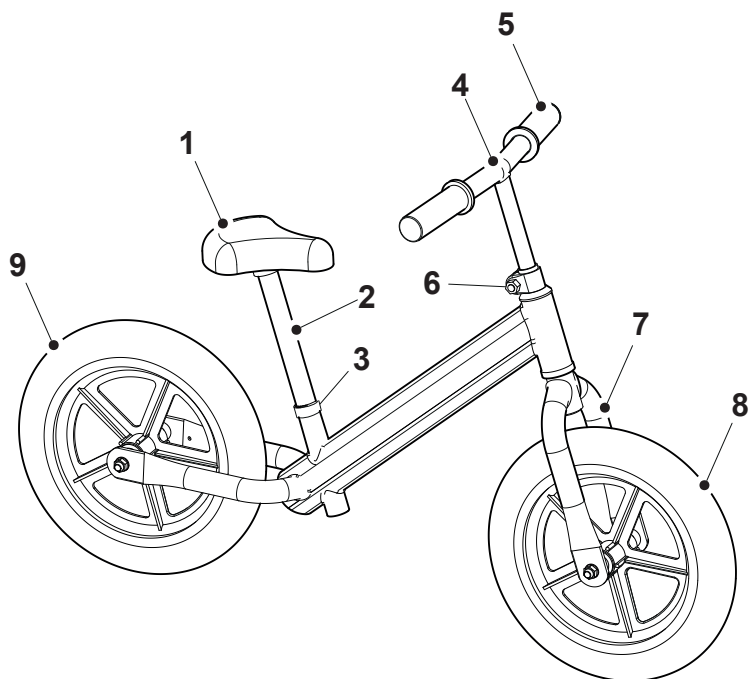

Legenda componenti

1. Sella
2. Cannotto reggisella sella
3. Facetta bloccaggio reggisella
4. Manubrio
5. Manopole
6. Fascetta bloccaggio manubrio
7. Forcella
8. Ruota anteriore
9. Ruota posteriore

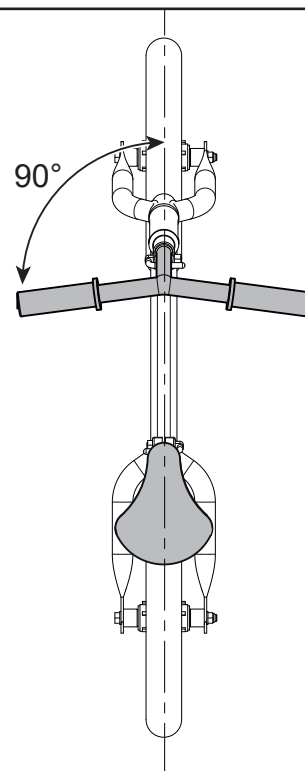
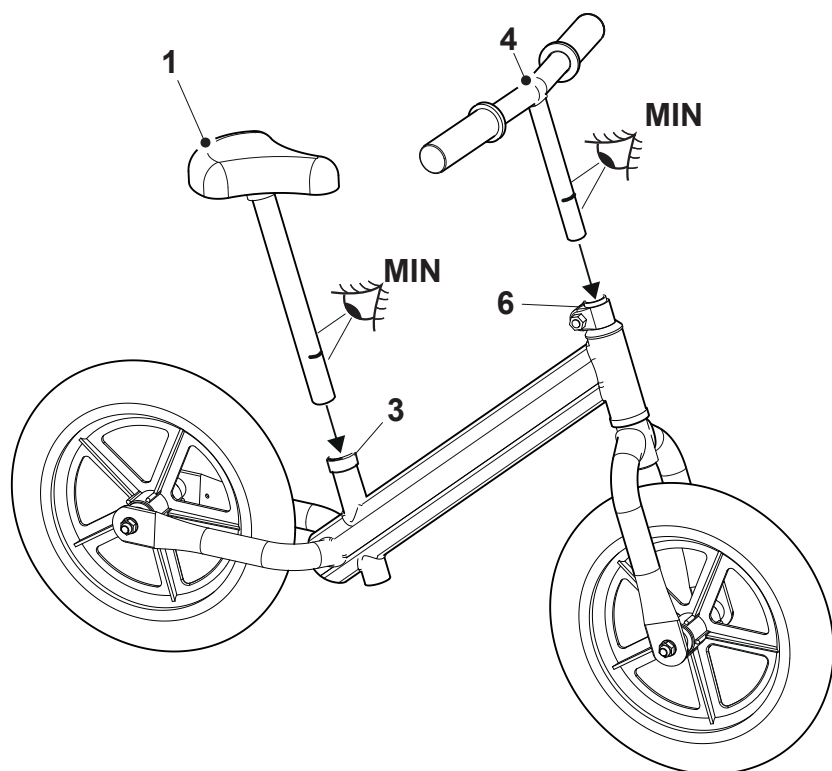

IMPORTANTE

- Leggere attentamente tutte le istruzioni prima di montare e guidare questa bicicletta.
- Conservare queste istruzioni per un riferimento futuro.
- Per evitare lesioni gravi, i bambini non devono utilizzare la bicicletta fino a quando non è completamente assemblata.
- È responsabilità del genitore verificare che la bicicletta sia stata montata correttamente e che il bambino sia adeguatamente addestrato e istruito sull'uso della bicicletta prima di guidarla.
- Controllare periodicamente che tutti i dispositivi di fissaggio e i componenti siano saldamente serrati.
- Non tentare di modificare o riparare questo prodotto. Per assistenza, contattare il servizio assistenza VENT.

INDICAZIONI DI SICUREZZA

In questo manuale troverete le seguenti indicazioni:

! PERICOLO ! - Prestare particolare attenzione a queste indicazioni poiché in caso contrario potrebbero verificarsi lesioni gravi o mortali al bambino che sta utilizzando la bicicletta.

ATTENZIONE - Seguire le indicazioni in quanto, se non seguite correttamente, potrebbero causare lievi lesioni, guasti meccanici o danni alla bicicletta.

NOTA o IMPORTANTE - Specificano qualcosa di particolare interesse sull'argomento trattato.

! PERICOLO ! PER EVITARE LESIONI GRAVI O MORTALI

- *Il non corretto montaggio e una scarsa manutenzione della bicicletta può provocare lesioni gravi o mortali.*
- *Indossare sempre un casco omologato, adeguatamente calzato, quando si guida la bicicletta.*
- *Non guidare di notte o al buio.*
- *Non guidare in condizioni di bagnato.*
- *Tenere questa bicicletta lontana dalla portata dei bambini di età inferiore ai 2 anni.*

AVVERTENZE DI SICUREZZA

AVVERTENZE PER I GENITORI

LEGGERE E SEGUIRE TUTTE LE ISTRUZIONI INSERITE IN QUESTO MANUALE PER ASSICURARE A VOSTRO FIGLIO UNA GUIDA SICURA

- La mancata lettura e comprensione di tutte le informazioni contenute in questo manuale aumenta il rischio di lesioni dovute a cadute o a incidenti. Andare in bicicletta richiede abilità e il bambino deve imparare sotto la supervisione di un adulto. Guidando questa bici, i bambini rischiano lesioni gravi o morte dovute a collisioni, cadute o perdita di controllo.
- Per la sicurezza di vostro figlio, è vostra responsabilità assicurarvi che il bambino comprenda appieno tutti gli avvertimenti, le precauzioni e le istruzioni contenute in questo manuale prima di utilizzare la bicicletta.
- La supervisione dei genitori è sempre necessaria mentre il bambino sta andando in bicicletta.
- Prima di ogni utilizzo, ispezionare la bicicletta per eventuali danni e non consentire ai bambini di guidare la bicicletta se è rotta o danneggiata.
- Mantenere la bicicletta in conformità a quanto indicato nelle presenti istruzioni. Non apportare modifiche alla bicicletta.
- Prima di far guidare la bicicletta al bambino controllate e comprendete le norme sull'uso corretto della bicicletta in vigore nel paese di utilizzo.
- Rivedete periodicamente le informazioni di sicurezza, spiegatele al bambino e accertatevi che abbia compreso.
- Non lasciate che il bambino guidi la bicicletta finché non avete letto il manuale.
- L'utilizzo della bicicletta è consentito a un solo bambino per volta.
- Assicuratevi di controllare e comprendere appieno il tipo di bicicletta acquistata e le relative limitazioni d'uso.
- Assicuratevi che il bambino abbia un buon controllo della bicicletta durante l'uso della stessa.

“MINI BAJA”, CHE DEVE ESSERE UTILIZZATA SEMPRE SOTTO LA COSTANTE SORVEGLIANZA DA PARTE DI UN ADULTO, È STATA CONCEPITA PER STIMOLARE IL BAMBINO A PRENDERE CONFIDENZA CON UNA BICICLETTA, ACQUISIRNE IL CONTROLLO E MIGLIORARE L'EQUILIBRIO.

USO CONSENTITO

QUESTA BICICLETTA SENZA PEDALI È DESTINATA AD UN UTILIZZO ESCLUSIVO DA PARTE DEI BAMBINI IN AMBIENTE DOMESTICO, ALL'APERTO TASSATIVAMENTE IN AREE SICURE

E PRIVATE, OLTRE CHE SU SUPERFICI PIANE IN BUONE CONDIZIONI. È FONDAMENTALE CHE “MINI BAJA” VENGA UTILIZZATA IN LUOGHI ASSOLUTAMENTE PRIVI DI TRAFFICO VEICOLARE E/O MOTOCICLISTICO, MA ANCHE PRIVI DELLA PRESENZA DI ALTRI CICLISTI, IN QUANTO UN EVENTUALE NON PERFETTO CONTROLLO DI “MINI BAJA” POTREBBE DETERMINARE LA CADUTA DI QUESTI ULTIMI.

L'UTILIZZO DELLA BICICLETTA DA PARTE DEL BAMBINO SU SUPERFICI IN PENDENZA POTREBBE ARRECARGLI LESIONI GRAVI O MORTE. LA BICICLETTA SENZA PEDALI NON È ADATTA A BAMBINI DI ETÀ INFERIORE A 2 ANNI.

IL PESO MASSIMO DEL BAMBINO, COMPRESO EVENTUALI ZAINI, È DI 23 kg. Superando il limite di peso si potrebbe danneggiare la bicicletta e di conseguenza ferire il bambino. I bambini devono guidare la bicicletta secondo le loro capacità, sotto la supervisione dei genitori e devono indossare sempre un casco omologato correttamente calzato ed eventualmente altri dispositivi di sicurezza.

OGNI ALTRO UTILIZZO DI “MINI BAJA” È DA CONSIDERARSI IMPROPRIO E POTENZIALE FONTE DI PERICOLI, ANCHE GRAVI.

“MINI BAJA” NON È CONCEPITA PER L'UTILIZZO SU STRADE PUBBLICHE.

AVVERTENZE PER L'USO

1. Le condizioni della superficie di guida sono molto importanti. Evitare di fare usare la bicicletta se la superficie è bagnata, ci sia presenza di sabbia, foglie, piccoli sassi o altri detriti sciolti, neve o ghiaccio o in presenza di fango.
2. Quando si utilizza la bicicletta, fate indossare al bambino le scarpe ed evitate vestiti larghi. Durante l'uso il bambino non deve indossare sciarpe o lacci di alcun genere e in caso di capelli lunghi è indispensabile che questi siano raccolti.
L'utilizzo di para-gomiti e ginocchiere è raccomandato.
Fare indossare al bambino un casco omologato correttamente calzato.
3. Accertarsi che il bambino non faccia acrobazie o salti con la bicicletta. Evitare impatti frontali con cordoli e altri oggetti.
4. Se alcuni componenti si allentano durante la guida, FERMARE!! immediatamente la bicicletta, stringere il componente o portare a un meccanico per la riparazione.
5. L'adulto deve vigilare affinché il bambino non inserisca arti, dita o altri oggetti fra i raggi delle ruote, anche durante le fasi di riparazione e manutenzione.
6. Fino al luogo dell'utilizzo, la bicicletta deve essere trasportata con la massima attenzione da un adulto con il bambino tenuto a distanza di sicurezza.
7. La bicicletta non deve essere utilizzata se nel percorso possono essere presenti altri bambini.
8. La bicicletta deve essere utilizzata solo in ambienti adeguatamente illuminati, evitare di usare la bicicletta in luoghi bui.
9. La bicicletta non deve essere utilizzata in condizioni atmosferiche avverse, in presenza di pioggia, neve e concreto rischio di fulmini.
10. La bicicletta non deve essere utilizzata in percorsi con presenza di superfici rialzate, marciapiedi, cordoli, ecc.
11. Quando non utilizzata, la bicicletta deve essere riposta in un luogo sicuro, evitando posti rialzati dove possa cadere su bambini.

ASSEMBLAGGIO DELLA BICICLETTA

! PERICOLO !

PER EVITARE LESIONI, LA BICICLETTA DEVE ESSERE CORRETTAMENTE ASSEMBLATA PRIMA DELL'USO.

ATTENZIONE - il montaggio delle parti deve essere effettuato da un adulto.

! PERICOLO !

Pericolo di soffocamento per i bambini sotto i 3 anni, il kit di montaggio contiene piccole parti che i bambini possono mettere in bocca.

Se non vi sentite in grado di assemblare o regolare la bicicletta, rivolgetevi a un rivenditore VENT.

- Inserite il manubrio (4) nel relativo attacco (6), verificate che sia perpendicolare all'asse della bicicletta e serrate la vite della fascetta (6).
- Inserite la sella (1) nel relativo attacco (3), verificate che sia in asse con la bicicletta e serrate la vite della fascetta (3).

ATTENZIONE

Non estrarre il tubo della sella e del manubrio oltre l'indicazione "**MIN**" stampata sul tubo stesso.

CONTROLLI PRIMA DI OGNI UTILIZZO

Prima di ogni utilizzo è necessario effettuare i seguenti controlli:

- Controllare che tutti i bulloni siano fissati e nessuna parte della bicicletta sia rotta.
- Verificare la presenza di crepe o altri danni alla bicicletta.
- Mantenendo ferma la ruota anteriore, cercare di ruotare il manubrio verificando che sia serrato correttamente e non ruoti.
- Verificare che lo sterzo e la forcella non abbiano gioco.
- Provare a sollevare, spingere verso il basso e ruotare la sella per controllare che sia correttamente bloccata.
- Controllare che l'altezza del manubrio e della sella sia corretta per chi deve utilizzare la bicicletta;
 - il bambino deve essere correttamente seduto sulla sella e deve appoggiare entrambi i piedi a terra
 - quando il bambino è seduto deve riuscire ad afferrare correttamente il manubrio con entrambe le mani

USO DELLA BICICLETTA

- Fate indossare a vostro figlio un casco omologato correttamente calzato ed eventualmente paragoniti e ginocchiere.
- Fate salire vostro figlio e assicuratevi che appoggi correttamente i piedi a terra e che tenga correttamente il manubrio con entrambe le mani.
- Con le mani correttamente posizionate sul manubrio, spiegate a vostro figlio di spingere la bicicletta con i piedi.

IMPORTANTE - In occasione dei primi utilizzi della bicicletta da parte di vostro figlio, fate particolare attenzione che il bambino mantenga correttamente l'equilibrio in modo da non cadere.

MANUTENZIONE

ATTENZIONE

COME CON TUTTI I COMPONENTI MECCANICI, LA BICICLETTA È SOGGETTA A USURA E FORTI STRESS.

MATERIALI E COMPONENTI DIVERSI REAGISCONO ALL'USURA IN MODI DIVERSI.

SE LA DURATA DI UN COMPONENTE È STATA SUPERATA, IL COMPONENTE POTREBBE IMPROVVISAMENTE ROMPERSI, CAUSANDO LESIONI AL BAMBINO. QUALSIASI FORMA DI CREPE, GRAFFI O CAMBIAMENTO DI COLORE IN AREE FORTEMENTE STRESSATE INDICANO CHE LA VITA DEL COMPONENTE È STATA RAGGIUNTA E LO STESSO DEVE ESSERE SOSTITUITO.

- Sostituire immediatamente tutte le parti danneggiate con ricambi originali.
- Se si vogliono installare degli accessori utilizzare solo accessori approvati dal produttore. Accessori non approvati potrebbero danneggiare la bicicletta o causare lesioni al bambino.

CONTROLLI DI MANUTENZIONE

Dopo ogni utilizzo:

- Pulire rapidamente con un panno umido le parti della bicicletta.

Controlli mensili:

- Controllare l'usura delle ruote.
- Controllare l'usura del movimento di sterzo.
- Controllare che tutti i dadi e i bulloni siano correttamente serrati.

SMALTIMENTO DELLA BICICLETTA

La bicicletta deve essere smaltita secondo quanto prescritto nelle norme del paese di utilizzo. Non deve essere abbandonata nell'ambiente.